

## 24V~ Trennverstärker für LCN

Der LCN-IS trennt die Datenleitung durch Optokoppler und verhindert so eine Spannungsverschleppung in Verteilungen. Der LCN-IS24 wird in der Regel zur galvanischen Trennung eines 24V LCN Busses eingesetzt, wenn keine Nullung der 24V~Versorgung gewünscht wird.

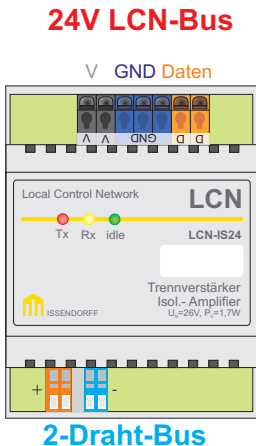

Der LCN-IS24 kann am 2-Draht-Bus mit LCN-IS gekoppelt und zur sternförmigen Verdrahtung in Verteilungen genutzt werden: 2-15 Trennverstärker bilden einen Knoten, von dem aus je max. 1 km lange LCN Stränge (NYM-J) ins Gebäude führen.

Beim Einsatz von Trennverstärkern in mehreren Verteilungen erfolgt die Kopplung der Knoten über Lichtleiterkoppler; siehe LCN-LLG und LCN-LLK.

Topologie → siehe Installationsanleitung LCN-IS

### Die LED Anzeige:

**GRÜN (idle)** = Betriebsanzeige (leuchtet permanent)

**GELB (Rx)** = Empfangsanzeige (blinkt wenn Telegramme vom LCN-Bus empfangen werden)

**ROT (Tx)** = Sendeanzeige (blinkt wenn Telegramme zum LCN-Bus gesendet werden)

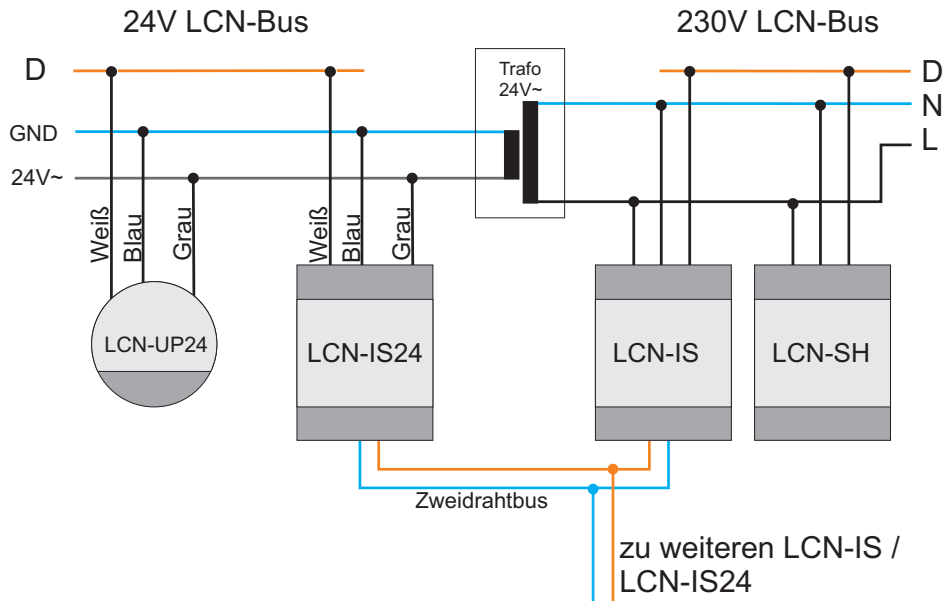

## Allgemeine Informationen zur Zweidrahtbusverkabelung:

**Installation RICHTIG:** Es gibt nur **einen** 2-Draht-Bus!

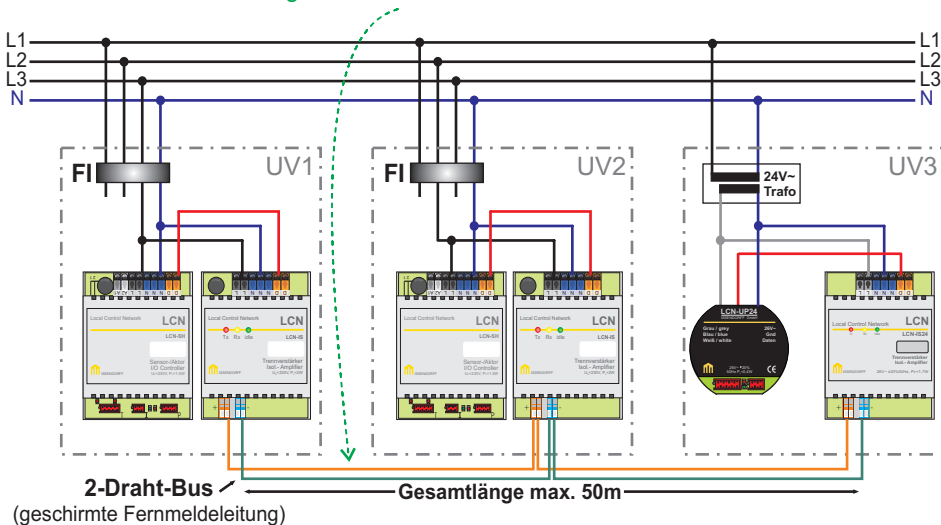

### Allgemeine Informationen zur Zweidrahtbusverkabelung:

**Installation fehlerhaft: Es gibt 2 unabhängige 2-Draht-Busse!**

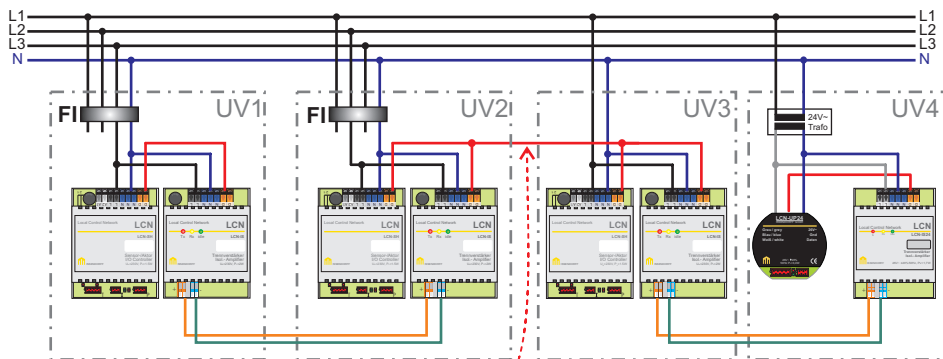

Hier werden fälschlich zwei 2-Draht-Busse über den LCN-Bus gekoppelt!

Bei dieser (Fehl-) Installation wird die Übertragungssicherheit und die Übertragungsleistung beeinträchtigt.

### Hinweise:

- Der Kupfer-Zweidrahtbus verbindet LCN-IS Bausteine innerhalb einer Verteilung.
- Für größere Strecken als 50m kann der Kupfer-Zweidrahtbus mit Lichtleiterkabeln verlängert und gleichzeitig galvanisch getrennt werden: So können sehr viele Verteilungen mit Lichtleiter gekoppelt werden. Dabei können bei freier Topologie Glas- und Kunststofflichtleiter gemischt verwendet werden, siehe auch Installationsanleitungen von LCN-LLG/LLK.
- Es sind bis zu drei Knotenpunkte mit mehr als einem LCN-LLx möglich - siehe Ausbauvarianten Seite 5.
- Jeder LCN-IS stellt einen neuen LCN-Bus mit einer max. Kabellänge (NYM) von 1000m (Datenader) bereit.
- Im Grundausbau sind mindestens zwei LCN-IS erforderlich.
- In einem Segment darf es nur einen - keine 2! - **unabhängigen** 2-Draht-Busse geben - siehe Grafik auf Seite 3 und 4!
- Kupfer-Zweidrahtbusse dürfen jeweils 50m lang sein.
- Wie vom VDE vorgeschrieben: Die Verbindungsleitung zwischen LCN-IS und LCN-LLx Bausteinen ist eine Signalleitung und darf nicht in Kanälen oder auf Trassen mit 230V Kabeln verlegt werden.

### Technische Daten

#### Anschluss

Versorgungsspannung:	26V AC $\pm 20\%$ , 50/60Hz (230V AC und 110V AC lieferbar)
Leistungsaufnahme:	1,7W
Klemmen/Leitertyp:	schraublos, massiv max. 2,5mm <sup>2</sup> oder Litze mit Aderendhülse max. 1,5mm <sup>2</sup> durchschleifbarer Strom max. 16A

#### Zwei-Draht-Bus

Klemmen/Leitertyp:	schraublos, massiv max. 0,8 mm <sup>2</sup> (geschirmt)
Leitungslänge:	max. 50 m (insgesamt)
Teilnehmer:	max. 15 (Summe aus LCN-IS/24 + LCN-LLK + LCN-LLG)

#### Einbau

Betriebstemperatur:	-10°C bis +40°C
Luftfeuchtigkeit:	max. 80% rel., nicht betauend
Umgebungsbedingungen:	Verwendung in ortsfester Installation nach VDE632, VDE637
Schutzart:	IP 20
Abmessungen (B x L x H):	68mm (4TE) x 92mm x 66,5mm
Montage:	auf Tragschiene 35mm (DIN50022)

Technische Angaben und Abbildungen sind unverbindlich. Änderungen vorbehalten.

Technische Hotline: 05066 998844 oder [www.LCN.de](http://www.LCN.de)